

TEL: 535 – 129 – 130 - PROJEKTOWANIE , NADZOROWANIE , KOSZTORYSOWANIE ORAZ KIEROWANIE
ROBOTAMI W ZAKRESIE BUDOWNICTWA LĄDOWEGO

STRONA TYTUŁOWA

ZAKRES DZIAŁALNOŚCI: -drogi, parkingi, mosty, -zjazdy indywidualne oraz publiczne, - tymczasowe/docelowe organizacje ruchu -kosztorysy budowlane - przeglądy okresowe budynków, obiektów budowlanych, instalacji (gaz, wod-kan, co , kominy) -operaty wodno-prawne	STADIUM:	PROJEKT UPROSZCZONY
	NAZWA , OBIEKT	Odnowa stanu istniejącego drogi gminnej – ul. Bagnistej w Rzerzęzycach
	ADRES	Ul. Bagnista w Rzerzęzycach 0+000÷0+462 Gm. Kłomnice
	BRANŻA-OPRACOWANIE:	DROGOWA
	INWESTOR: ADRES:	GMINA KŁOMNICE Ul. Strażacka 20 42-270 Kłomnice

PROJEKTANT OPRACOWANIA:

FUNKCJA	IMIĘ I NAZWISKO	SPECJALNOŚĆ	NR UPRAWNIENÍ	DATA	PODPIS
PROJEKTANT	Rafał Włodarczyk	drogowa	LOD/2623/PWOD/15	05.2016	

SPIS TREŚCI PROJEKTU

STRONA TYTUŁOWA.....	1
SPIS TREŚCI PROJEKTU.....	2
<u>I.</u> OPIS ZAGOSPODAROWANIA TERENU.....	3
a) PODSTAWA OPRACOWANIA	3
b) ZAKRES I CEL OPRACOWANIA.....	3
c) STAN ISTNIEJĄCY ZAGOSPODAROWANIA DZIAŁKI.....	3
d) URZĄDZENIA TECHNICZNE NAD I PODZIEMNE	3
e) PROJEKTOWANE ZAGOSPODAROWANIE TERENU.....	3
f) WPŁYW OBIEKTU NA ŚRODOWISKO.....	3
g) OCHRONA PRZECIWPOŻAROWA ORAZ ZABEZPIECZENIE WŁASNOŚCI OSÓB TRZECICH WRAZ Z OPISEM SPOSOBU ZAPEWNIENIA BEZPIECZEŃSTWA LUDZI I MIENIA	3
h) WARUNKI BHP	4
<u>II.</u> OPIS TECHNICZNY	5
1) STAN PROJEKTOWANY	5
2) ROZWIĄZANIA TECHNICZNE PROJEKTOWANEGO ODCINKA DROGI.....	5

Część rysunkowa

*Plan sytuacyjny – wysokościowy w skali 1:1000 rys. nr 1

*Przekroje konstrukcyjne w skali 1:50/1:20/ rys. nr 2

I. OPIS ZAGOSPODAROWANIA TERENU

a) PODSTAWA OPRACOWANIA

- Szkic sytuacyjno-wysokościowy
- Pomiary uzupełniające, wizja lokalna
- Umowa zawarta z Inwestorem
- Obowiązujące normy i przepisy

b) ZAKRES I CEL OPRACOWANIA

Zakres opracowania obejmuje odnowę stanu istniejącego drogi gminnej długości 462mb. Zakres prac pokazano na załączniku graficznym.

c) STAN ISTNIEJĄCY ZAGOSPODAROWANIA DZIAŁKI

Droga o przekroju szlakowym na przedmiotowym odcinku. Jezdnia powierzchniowo utrwalana o szer. ok. 4,0 m na odcinku od 0+000÷0+280 (ul. Brzozowa) i dalej 3,5m , odwodnienie na tereny położone niżej..

d) URZĄDZENIA TECHNICZNE NAD I PODZIEMNE

W pasie projektowanych obiektów znajduje się istn. uzbrojenie:

- Napowietrzne linie energetyczne
- Kabel eNN
- Wodociąg

e) PROJEKTOWANE ZAGOSPODAROWANIE TERENU

Parametry projektowe:

- Szerokość drogi - 4,0m – 0+000÷0+280
- 3,5m – 0+292÷0+462
- Długość odc. - 462,0 m
- Przekrój drogi -szlakowy

Zestawienie powierzchni:

- Nawierzchnia jezdni - 1813,50 [m²]
- Pobocza - 937,60 [m²]

f) WPŁYW OBIEKTU NA ŚRODOWISKO

Podczas prac bud. należy zwrócić szczególną ostrożność aby przypadkowo nie zanieczyścić gleby substancjami szkodliwymi dla środowiska. Proj. obiekt nie będzie miał ujemnego wpływu na drzewostan, powierzchnię ziemi , w tym glebę m wody powierzchniowe i podziemne. Wykonawca winien stosować się w czasie prowadzenia robót do wszelkich przepisów i norm dotyczących ochrony środowiska naturalnego oraz unikania uszkodzeń i uciążliwości dla osób trzecich.

g) OCHRONA PRZECIWPÓŻAROWA ORAZ ZABEZPIECZENIE WŁASNOŚCI OSÓB TRZECICH WRAZ Z OPISEM SPOSOBU ZAPEWNIENIA BEZPIECZEŃSTWA LUDZI I MIENIA

Wykonawca winien stosować się do przepisów ochrony przeciwpożarowej, posiadać sprzęt przeciwpożarowy wymagany przepisami. Składowanie materiałów łatwopalnych winno być zabezpieczone przed osobami trzecimi oraz składowane w odpowiedni sposób .

Wykonawca odpowiada za zabezpieczenie w sposób właściwy urządzeń obcych nad i podziemnych tj. : rurociągi , kable , słupy jak również przy pracach rozbiórkowych za uszkodzenie nawierzchni, krawężników, obrzeży itp. W przypadku uszkodzenia urządzeń lub nawierzchni Wykonawca naprawi je na swój koszt. Zabezpieczenie robót rozbiórkowych winno nastąpić poprzez ustawienie barier ochronnych drogowych wokół miejsca rozbiórki zapewniające zabezpieczenie strefy robót przed

OBIEKT: Odnowienie stanu istn. drogi gminnej.

wtargnięciem osób niezwiązanych z budową. Należy uwzględnić w sposobie zabezpieczenia warunki BHP pracowników jak również sprzętu użytego do rozbiórki.

h) WARUNKI BHP

Wykonawca winien stosować się do przepisów dotyczących bezpieczeństwa i higieny pracy m.in.: zapewnić urządzenia zabezpieczające strefy robót, urządzenia socjalne oraz odzież ochronną dla osób zatrudnionych na budowie itd.

II. OPIS TECHNICZNY

1) STAN PROJEKTOWANY

▪ **ZAŁOŻENIA WSTĘPNE**

Zakres opracowania obejmuje odnowę stanu istniejącego drogi gminnej długości 462mb w zakresie jezdni i poboczy. Zakres prac pokazano na załączniku graficznym.

▪ **ROZEBRANIE ISTN. ELEMENTÓW INFRASTRUKTURY, ROBOTY PRZYGOTOWAWCZE I WYKOŃCZENIOWE (OPIS ZAKRESU I SPOSOBU PROWADZENIA ROBÓT ROZBIÓRKOWYCH)**

Materiały z rozbiórki jeżeli Inwestor nie postanowi inaczej winien z utylizować wykonawca na koszt własny. Kontrola jakości robót polega na wizualnej ocenie kompletności wykonanych robót rozbiórkowych oraz sprawdzeniu stopnia uszkodzenia elementów przewidzianych do powtórnego wykorzystania.

Gdyby w czasie prowadzenia robót ziemnych natrafiono na przypadkowe kable lub przewody (nie pokazane na planie sytuacyjno-wysokościowym) należy je zabezpieczyć i powiadomić odpowiedniego użytkownika.

Podczas pracy sprzętu w pobliżu napowietrznej linii energetycznej należy spełnić wymogi związane z bezpieczeństwem wynikającym z wymaganych odległości stref zagrożenia. W razie konieczności należy linie czasowo wyłączyć.

2) ROZWIĄZANIA TECHNICZNE PROJEKTOWANEGO ODCINKA DROGI

▪ **Konstrukcja drogi 0+000,00÷0+406:**

- Beton asfaltowy w warstwie ścieralnej (AC11S) gr. 4cm. wg PN-EN 13108-1
- Skropienie nawierzchni kruszywa
- Wyrównanie spadków poprzecznych i ubytków kruszywem łamanym stab. mech. Śr. gr. 5cm - fr. 0/31,5mm wg PN-EN 13242.
- Skropienie istn. nawierzchni jezdni przed wykonaniem wyrównania.

▪ **Konstrukcja drogi 0+406÷0+462:**

- Beton asfaltowy w warstwie ścieralnej (AC11S) gr. 4cm. wg PN-EN 13108-1
- Skropienie nawierzchni kruszywa
- Podbudowa z kruszywa łamanego stab. mech. gr. 20cm - fr. 0/63mm wg PN-EN 13242.
- warstwa odsączająca z piasku gr. 15cm

▪ **Konstrukcja poboczy 0+000÷0+462:**

- Nawierzchnia poboczy z destruktu gr. 10 cm.

▪ **Rozwiązania techniczne**

- Nawierzchnie bitumiczne ujęte w projekcie należy układać bezszwowo.

Połączenie nowej i starej nawierzchni bitumicznej należy w miejscu połączenia zalać emulsją asfaltową.

- Podbudowa z kruszywa

Kruszywo powinno być jednorodne bez zanieczyszczeń obcych i bez domieszek gliny.

Mieszanka kruszywa powinna być rozkładana w warstwie o jednakowej grubości, takiej, aby jej ostateczna grubość po zagęszczeniu była równa grubości projektowanej. Grubość warstwy powinna być zgodna, po zagęszczeniu, z podaną w dokumentacji projektowej. Warstwa podbudowy powinna być rozłożona w sposób zapewniający osiągnięcie wymaganych spadków i rzędnych wysokościowych. W podbudowie składającej się z dwu warstw kruszywa, każda warstwa powinna być wyprofilowana i zagęszczona z zachowaniem wymaganych spadków i rzędnych wysokościowych. Rozpoczęcie budowy każdej następnej warstwy może nastąpić po odbiorze poprzedniej warstwy przez Inżyniera.

Podbudowa po wykonaniu, a przed ułożeniem następnej warstwy, powinna być utrzymywana w dobrym stanie. Jeżeli Wykonawca będzie wykorzystywał, za zgodą Inżyniera, gotową podbudowę do ruchu budowlanego, to jest obowiązany naprawić wszelkie uszkodzenia podbudowy, spowodowane przez ten ruch. Koszt napraw wynikłych z niewłaściwego utrzymania podbudowy obciąża Wykonawcę robót.

▪ **Roboty ziemne, kolizje**

Roboty przygotowawcze i roboty rozbiórkowe – przed przystąpieniem do wykonywania robót budowlanych należy wykonać roboty rozbiórkowe oraz ziemne. Nadmiar gruntu odwieźć w miejsce wskazane przez Inwestora lub zutylizować na własny koszt.

Podłoże gruntowe- przed ułożeniem konstrukcji nawierzchni, podłoże gruntowe musi być zagęszczone zgodnie z wymogami podanymi w normach oraz potwierdzone w dzienniku budowy przez Inżyniera budowy.

Uzbrojenie – Z uwagi na istniejące uzbrojenie roboty ziemne winny być wykonywane za wiedzą i pod nadzorem właściwych branżowo służb. W pobliżu istn. uzbrojenia roboty ziemne należy wykonywać ręcznie. Gdyby w czasie prowadzenia robot ziemnych natrafiono na przypadkowe kable lub przewody (nie pokazane na planie sytuacyjno-wysokościowym) należy je zabezpieczyć i powiadomić odpowiedniego użytkownika. **Wszystkie zasuwę zlokalizowane w jezdni lub poboczu podlegają regulacji.**

Kolizje z sieciami energetycznymi – Roboty realizować pod nadzorem służb gestora sieci.

Drzewa – Pnie drzew zabezpieczyć przed uszkodzeniem osłoną z desek, siatki lub w inny sposób zaakceptowany przez Inspektora. Osłonę wykonać na taką wysokość, aby wykluczyć uszkodzenie pni. Za uszkodzenia drzew spowodowane niewłaściwym prowadzeniem robót odpowiada Wykonawca.

Punkty poligonowe , punkty osnowy geodezyjnej oraz tyczenie pasa– W pasie drogowym zlokalizowane są punkty poligonowe oraz osnowy geodezyjnej. W przypadku uszkodzenia wymienionych punktów wykonawca jest zobowiązany do naprawy/odtworzenia zniszczonych punktów.

INNE ZALECENIA – Wykonawca jest zobowiązany do wykonania dokumentacji fotograficznej przed rozpoczęciem robót budowlano-montażowych oraz przekazania Inwestorowi. Forma przekazywanej dokumentacji do uzgodnienia z Inwestorem. Inwentaryzację powykonawczą należy wykonywać po odbiorze wykonanych elementów robót. Wykonawca zobowiązany jest do dokonania wizji lokalnej w terenie przed rozpoczęciem prac.

OBIEKT	Ul. Bagnista w Rzerzyczach		
ADRES			
TREŚĆ	PLAN SYTUACYJNO - WYSOKOŚCIOWY		
PROJEKTANT:	mgr inż. Rafał Włodarczyk LOD/2623/PWOD/15	PODPIS	
SKALA	1 : 1000	DATA	05.2016
		NR RYS.	1



LEGENDA



jezdnia

ul. Brzozowa

04-406

odtworzenie pełnego stanu istn.
wymiana pełnej konstr. jezdni

Konec odnawianego odcinka drogi 04-402

Przebieg odnawianego odcinka drogi 04-402

OBIEKT ADRES	Ul. Bagnista w Rzerzęcycach		
TREŚĆ	PRZEKROJE NORMALNE - SZCZEGÓŁY KONSTRUKCYJNE		
		PODPIS	
PROJEKTANT	Rafał Włodarczyk LOD/2623/PWOD/15		
SKALA	1:50 / 1 : 20/	DATA	05.2016
		NR RYS.	2

OZNACZENIA

- 1 Beton asfaltowy w warstwie ścieralnej (AC11S) gr. 4cm. wg PN-EN 13108-1
- 2 Podbudowa z kruszywa łamanego stab. mech. gr. 20cm - fr. 0/63mm wg PN-EN 13242.
- 3 Nawierzchnia z destruktu gr. 10 cm
- 4 Warstwa odsączająca z piasku gr. 15cm
- 5 Wyrównanie kruszywem łamanym stab. mech. gr. śr. 5 cm - fr. 0/31,5mm wg. PN-EN 13242

UWAGA:

Kruszywo na pobocza jak i pobudowę należy zastosować pochodzenia magmowego
Wymóg projektowy ze względu na odwodnienie powierzchniowe

PRZEKRÓJ DROGOWY SKALA 1 : 50

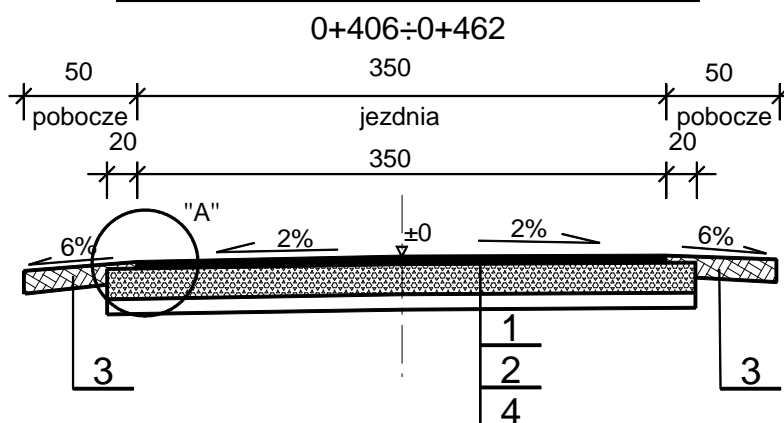

PRZEKRÓJ DROGOWY SKALA 1 : 50

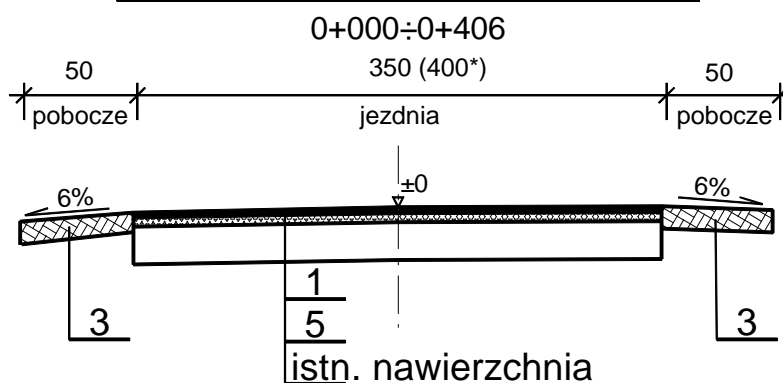

SZCZEGÓŁ "A" 1:20

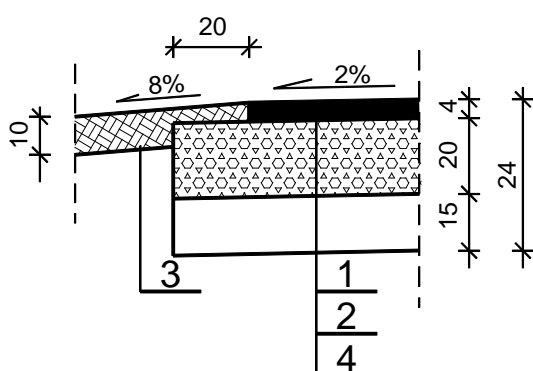

UWAGA: wykonać skropienie istn. jezdni
jak również wyrównania kruszywem.
"patrz opis techniczny"

* - 4,0m w km 0+000÷0+280

3,5m w km 0+292÷0+462